

A. チェンカッター関係 / Chain cutter mechanism / Bandabschneiderereinheit / Mécanisme du coupe-chaîne / Mecanismo del cortador de cadena

< 標準用 / FOR STANDARD >

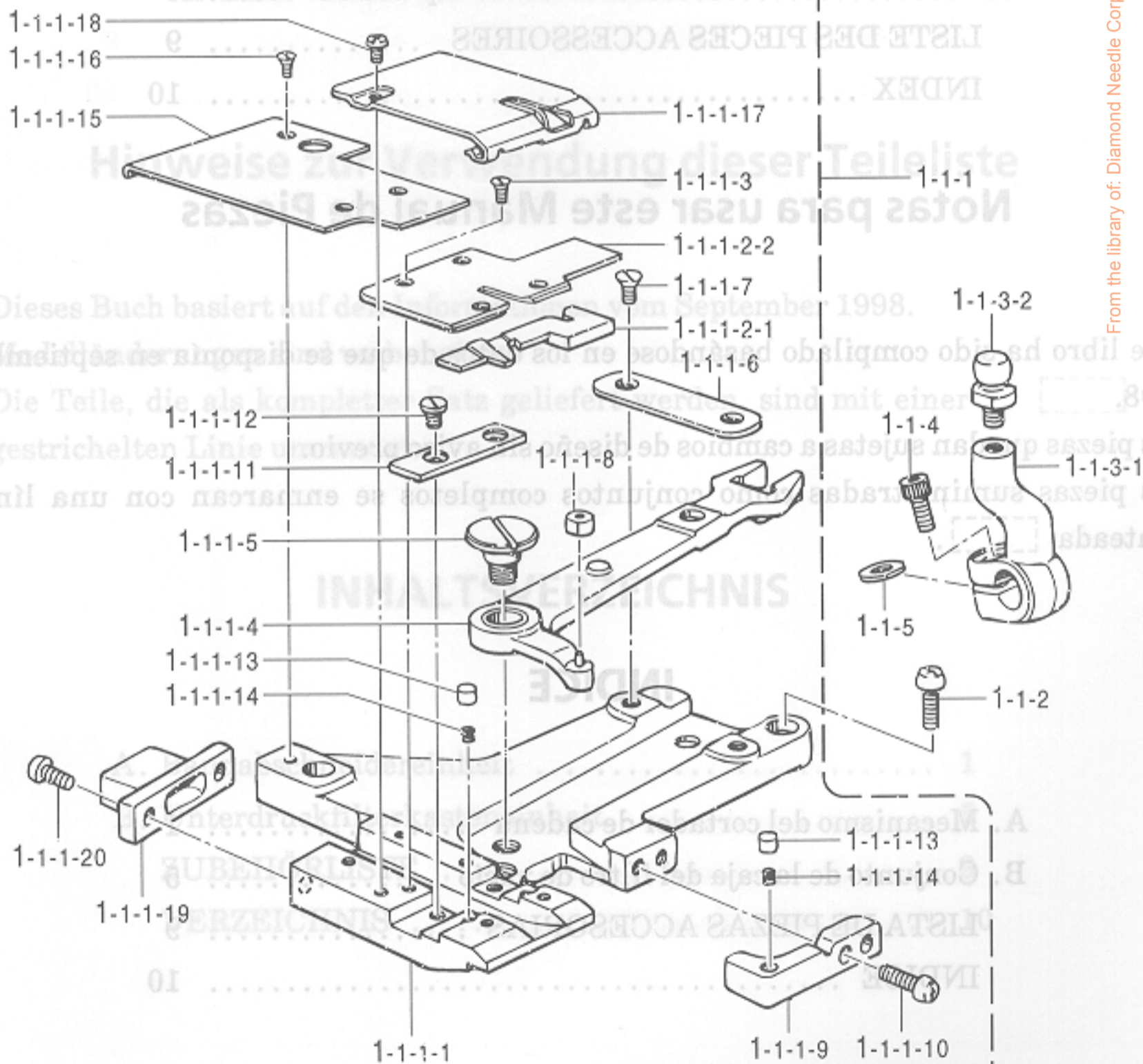
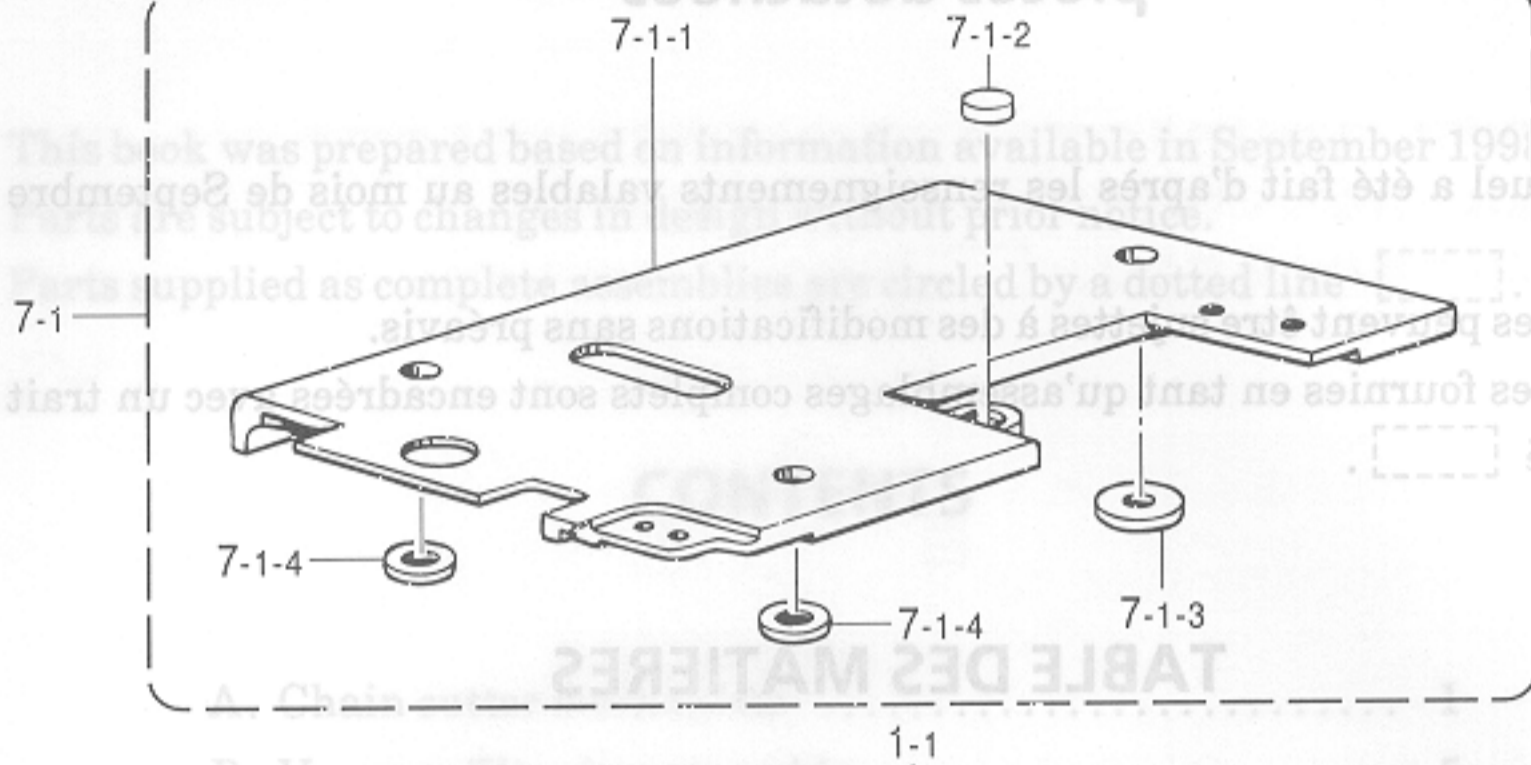

From the library of: Diamond Needle Corp

A. チェンカッター関係 / Chain cutter mechanism / Bandabschneidereinheit / Mécanisme du coupe-chaîne / Mecanismo del cortador de cadena

| REF.NO. | CODE | Q'TY | 品名 | NAME OF PARTS | RM |
|-----------|------------|------|-----------------------|---------------------------|----|
| | | | <標準用> | <FOR STANDARD> | |
| 1-1 | S11609001 | 1 | チェンカッタークミ | CHAIN CUTTER ASSY | |
| 1-1-1 | S11590001 | 1 | チェンカッターソウチクミ | CHAIN CUTTER DEVISE | |
| 1-1-1-1 | S11591001 | 1 | チェンカッタードダイ | CHAIN CUTTER BASE | |
| 1-1-1-2 | S11592001 | 1 | メスクミ | KNIFE ASSY | |
| 1-1-1-2-1 | S11593001 | 1 | チェンサドウハ | CHAIN MOVABLE KNIFE | |
| 1-1-1-2-2 | S11594000 | 1 | チェンコティハ | CHAIN FIXED KNIFE | |
| 1-1-1-3 | 141542001 | 4 | サラネジ3.18 | SCREW, FLAT SM3.18 | |
| 1-1-1-4 | S11595001 | 1 | カッターレバークミ | CUTTER LEVER ASSY | |
| 1-1-1-5 | S11597001 | 1 | ダンネジ6.35 | SHOULDER SCREW, SM6.35 | |
| 1-1-1-6 | S11598001 | 1 | カッターレバアテイタ | CUTTER LEVER WEAR PLATE | |
| 1-1-1-7 | 100032004 | 2 | サラネジ4.37 | SCREW, FLAT SM4.37 | |
| 1-1-1-8 | S11599001 | 1 | カクゴマ | SLIDE BLOCK | |
| 1-1-1-9 | S11600001 | 1 | メスアンナイ | KNIFE GUIDE | |
| 1-1-1-10 | 062671212 | 2 | ナベコ357-40X12 | SCREW, PAN SM3.57-40X12 | |
| 1-1-1-11 | S11601001 | 1 | メスアテイタ | KNIFE WEAR PLATE | |
| 1-1-1-12 | 100242003 | 2 | シメネジ3.57 | SCREW, SM3.57 | |
| 1-1-1-13 | S11602001 | 3 | メスオサエピン | PIN | |
| 1-1-1-14 | S11678001 | 3 | チェンサドウハオシバネ | SPRING | |
| 1-1-1-15 | S11603001 | 1 | チェンカッターウワカバー | CHAIN CUTTER TOP COVER | |
| 1-1-1-16 | 141542001 | 3 | サラネジ3.18 | SCREW, FLAT SM3.18 | |
| 1-1-1-17 | S11604000 | 1 | メスカパーM | KNIFE COVER, M | |
| 1-1-1-18 | 141544001 | 1 | シメネジ3.18 | SCREW, SM3.18 | |
| 1-1-1-19 | S11605001 | 1 | キュウニユウタイクチ | SUCTION PIPE CAP | |
| 1-1-1-20 | 062670812 | 2 | ナベコ3.57-40X8 | SCREW, PAN SM3.57-40X8 | |
| 1-1-2 | 062681212 | 3 | ナベコ437-40X12 | SCREW, PAN SM4.37-40X12 | |
| 1-1-3 | S11606001 | 1 | クドウレバークミ | DRIVING LEVER ASSY | |
| 1-1-3-1 | S11607001 | 1 | クドウレバ | DRIVING LEVER | |
| 1-1-3-2 | S11608001 | 1 | クドウレバタマツギテ | JOINT | |
| 1-1-4 | 018771432 | 1 | アナボルト635-40X14 | BOLT, SOCKET SM6.35-40X14 | |
| 1-1-5 | 155162001 | 1 | スパーサ | SPACER | |
| 7-1 | S11565101 | 1 | クロスプレートRクミ | CLOTH PLATE (R) ASSY | |
| 7-1-1 | S11566001 | 1 | クロスプレートR | CLOTH PLATE, R | |
| 7-1-2 | S08646100 | 1 | マグネット | MAGNET | |
| 7-1-3 | S08639000 | 1 | クロスプレートパツキン | CLOTH PLATE PACKING | |
| 7-1-4 | S34200000 | 2 | ソレノイドクツシヨン | SOLENOID CUSHION | |
| 7-2 | S025080132 | 1 | ワッシャー | WASHER, PLAIN | |
| 7-2-1 | S025080132 | 1 | ワッシャー | WASHER, PLAIN | |
| 7-2-2 | S025080132 | 1 | ワッシャー | WASHER, PLAIN | |
| 7-2-3 | S025080132 | 1 | ワッシャー | WASHER, PLAIN | |
| 7-3 | S025080132 | 1 | ワッシャー | WASHER, PLAIN | |
| 7-3-1 | S025080132 | 1 | ワッシャー | WASHER, PLAIN | |
| 7-3-2 | S025080132 | 1 | ワッシャー | WASHER, PLAIN | |
| 7-3-3 | S025080132 | 1 | ワッシャー | WASHER, PLAIN | |
| | | | <FOR THICK MATERIALS> | <FOR THICK MATERIALS> | |
| | | | クロスプレートRクミ | CLOTH PLATE (R) ASSY | |
| | | | クロスプレートR | CLOTH PLATE, R | |
| | | | マグネット | MAGNET | |
| | | | ワッシャー | WASHER, PLAIN | |

From the library of: Diamond Needle Corp

< 向う当布付け用、厚物用 / FOR ATTACHING POCKET FACING, FOR THICK MATERIALS >

< 向う当布付け用 / FOR ATTACHING POCKET FACING >

< 厚物用 / FOR THICK MATERIALS >

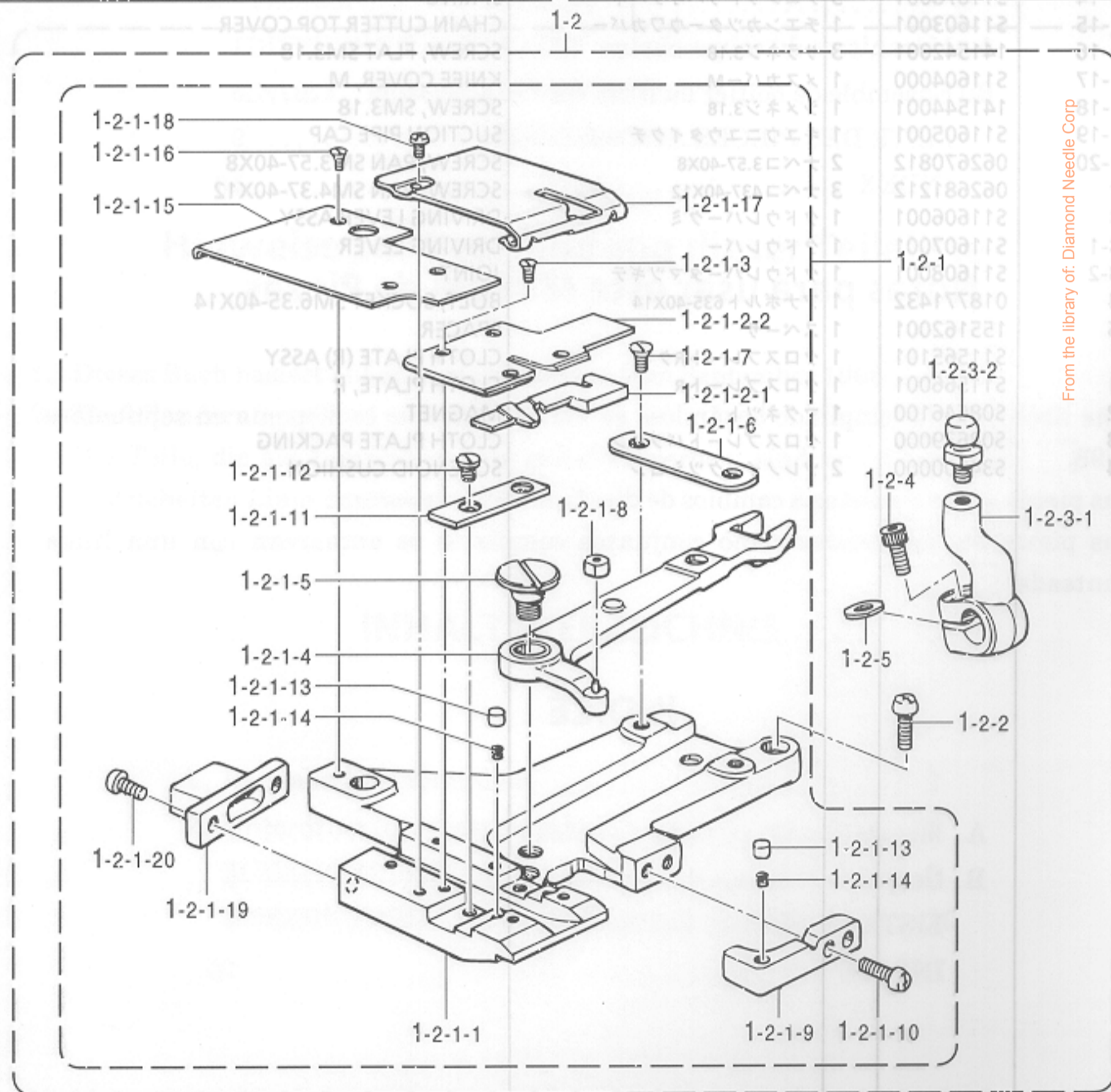
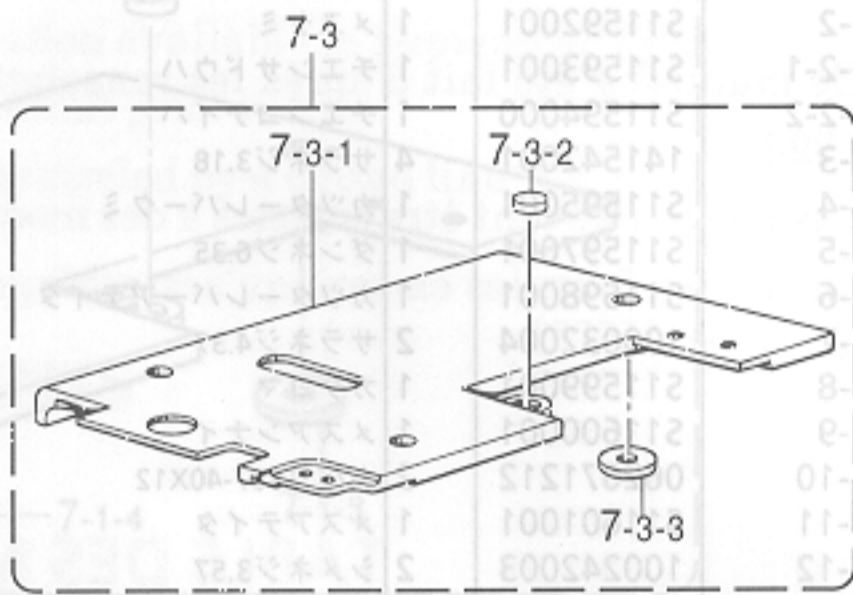
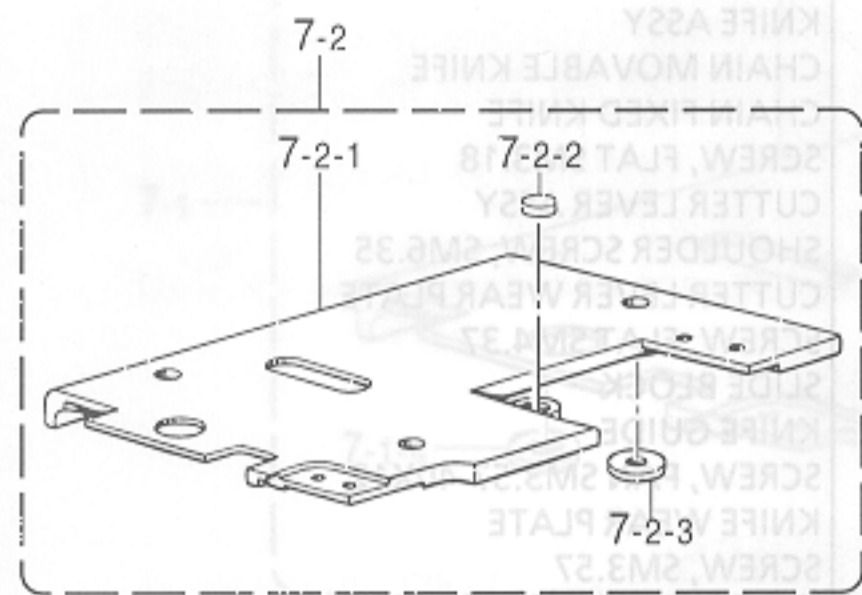

From the library of: Diamond Needle Corp

A. チェンカッター関係 / Chain cutter mechanism / Bandabschneidereinheit / Mécanisme du coupe-chaîne / Mecanismo del cortador de cadena

| REF.NO. | CODE | Q'TY | ヒンメイ | NAME OF PARTS | RM |
|-----------|-----------|------|----------------|---|----|
| | S09664101 | 1 | <向う当布付け用,厚物用> | <FOR ATTACHING POCKET FACING, FORTHICK MATERIALS> | |
| | S07916001 | 1 | フィルタボックス | VACUUM FILTER BOX | |
| 1-2 | S47535001 | 1 | チェンカッターHクミ | CHAIN CUTTER (H) ASSY | |
| 1-2-1 | S47534001 | 1 | チェンカッターソウチHクミ | CHAIN CUTTER DEVICE ASSY | |
| 1-2-1-1 | S11591001 | 1 | チェンカッタードダイ | CHAIN CUTTER BASE | |
| 1-2-1-2 | S11592001 | 1 | メスクミ | KNIFE ASSY | |
| 1-2-1-2-1 | S11593001 | 1 | チェンサドウハ | CHAIN MOVABLE KNIFE | |
| 1-2-1-2-2 | S11594000 | 1 | チェンコテイハ | CHAIN FIXED KNIFE | |
| 1-2-1-3 | 141542001 | 4 | サラネジ3.18 | SCREW, FLAT SM3.18 | |
| 1-2-1-4 | S11595001 | 1 | カッターレバークミ | CUTTER LEVER ASSY | |
| 1-2-1-5 | S11597001 | 1 | ダンネジ6.35 | SHOULDER SCREW, SM6.35 | |
| 1-2-1-6 | S11598001 | 1 | カッターレバアテイタ | CUTTER LEVER WEAR PLATE | |
| 1-2-1-7 | 100032004 | 2 | サラネジ4.37 | SCREW, FLAT SM4.37 | |
| 1-2-1-8 | S11599001 | 1 | カクゴマ | SLIDE BLOCK | |
| 1-2-1-9 | S11600001 | 1 | メスアンナイ | KNIFE GUIDE | |
| 1-2-1-10 | 062671212 | 2 | ナベコ357-40X12 | SCREW, PAN SM3.57-40X12 | |
| 1-2-1-11 | S11601001 | 1 | メスアテイタ | KNIFE WEAR PLATE | |
| 1-2-1-12 | 100242003 | 2 | シメネジ3.57 | SCREW, SM3.57 | |
| 1-2-1-13 | S11602001 | 3 | メスオサエピン | PIN | |
| 1-2-1-14 | S11678001 | 3 | チェンサドウハオシバネ | SPRING | |
| 1-2-1-15 | S11603001 | 1 | チェンカッターウワカバー | CHAIN CUTTER TOP COVER | |
| 1-2-1-16 | 141542001 | 3 | サラネジ3.18 | SCREW, FLAT SM3.18 | |
| 1-2-1-17 | S47533000 | 1 | メスカバーH | KNIFE COVER | |
| 1-2-1-18 | 141544001 | 1 | シメネジ3.18 | SCREW, SM3.18 | |
| 1-2-1-19 | S11605001 | 1 | キュウニユウタイクテ | SUCTION PIPE CAP | |
| 1-2-1-20 | 062670812 | 2 | ナベコ3.57-40X8 | SCREW, PAN SM3.57-40X8 | |
| 1-2-2 | 062681212 | 3 | ナベコ437-40X12 | SCREW, PAN SM4.37-40X12 | |
| 1-2-3 | S11606001 | 1 | クドウレバークミ | DRIVING LEVER ASSY | |
| 1-2-3-1 | S11607001 | 1 | クドウレバ | DRIVING LEVER | |
| 1-2-3-2 | S11608001 | 1 | クドウレバータマツギテ | JOINT | |
| 1-2-4 | 018771432 | 1 | アナボルト635-40X14 | BOLT, SOCKET SM6.35-40X14 | |
| 1-2-5 | 155162001 | 1 | スペーサ | SPACER | |
| | | | <向う当布付け用> | <FOR ATTACHING POCKET FACING> | |
| 7-2 | S47531001 | 1 | クロスプレートRクミ | CLOTH PLATE (R) ASSY | |
| 7-2-1 | S47530001 | 1 | クロスプレートR | CLOTH PLATE (R) | |
| 7-2-2 | S08646100 | 1 | マグネット | MAGNET | |
| 7-2-3 | 025080132 | 1 | ヒラザガネシヨウ8 | WASHER, PLAIN S 8 | |
| | | | <厚物用> | <FOR THICK MATERIALS> | |
| 7-3 | S47532001 | 1 | クロスプレートRクミ | CLOTH PLATE (R) ASSY | |
| 7-3-1 | S11566001 | 1 | クロスプレートR | CLOTH PLATE, R | |
| 7-3-2 | S08646100 | 1 | マグネット | MAGNET | |
| 7-3-3 | 025080132 | 1 | ヒラザガネシヨウ8 | WASHER, PLAIN S 8 | |

From the library of: Diamond Needle Corp

B. バキュームフィルター BOX 関係 / Vacuum filter box assembly / Unterdruckfilterkasteneinheit
 / Ensemble de boîtier du filtre à air à dépression / Conjunto de la caja del filtro de vacío

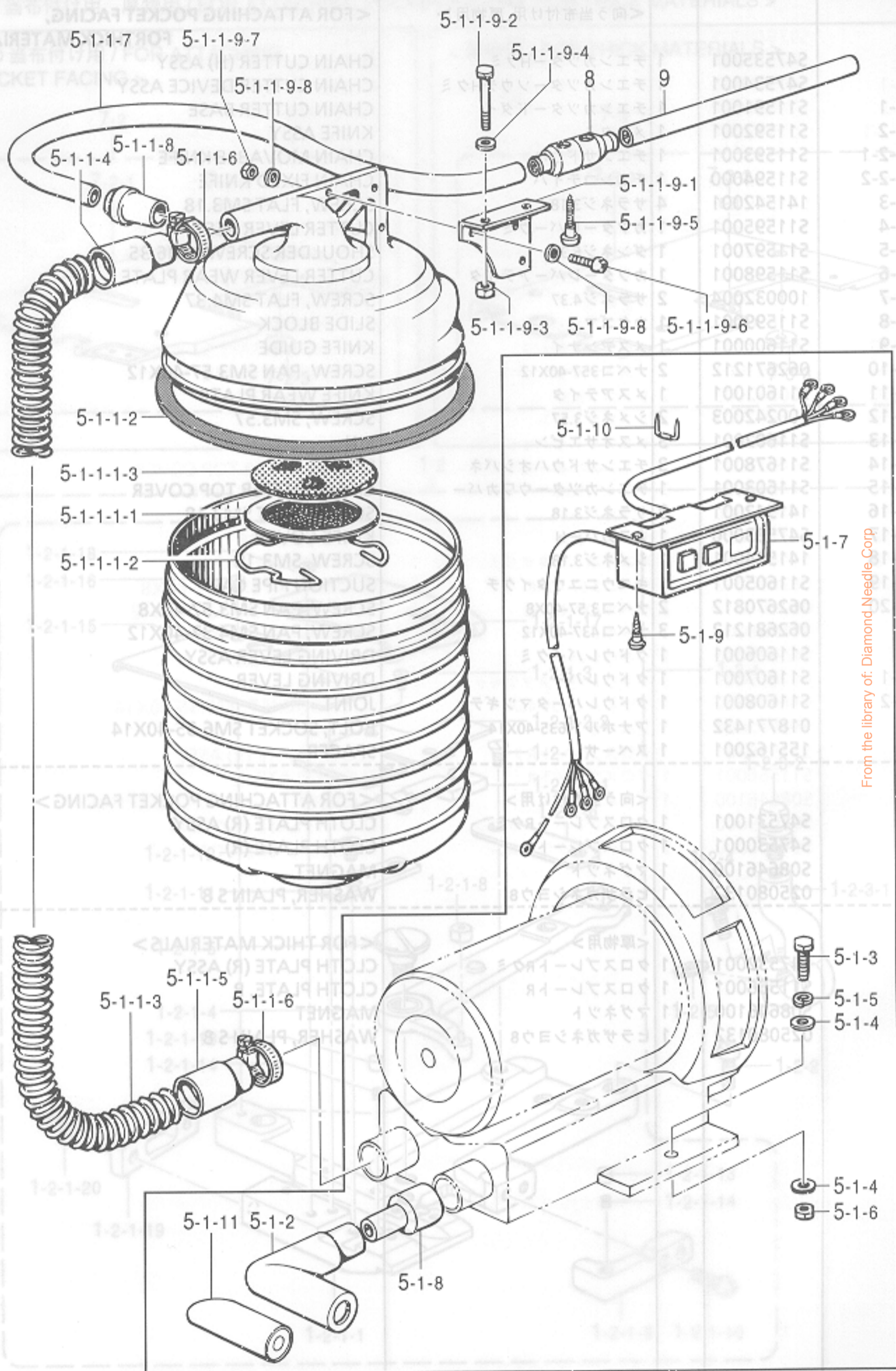

From the library of: Diamond Needle Corp

B. バキュームフィルターBOX関係 / Vacuum filter box assembly /
 Unterdruckfilterkasteneinheit / Ensemble de boîtier du filtre à air à dépression / Conjunto
 de la caja del filtro de vacío

| REF.NO. | CODE | Q'TY | ヒンメイ | NAME OF PARTS | RM |
|-----------|-----------|------|-----------------|---------------------------|----|
| 5-1 | S09664101 | 1 | バキュームフィルターBOXクミ | VACUUM FILTER BOX ASSY | |
| 5-1-1 | S07916001 | 1 | フィルターボックスクミ | VACUUM FILTER BOX SET | |
| 5-1-1-1 | S07917001 | 1 | リントコレクタクミ | LINT COLLECTOR ASSY | |
| 5-1-1-1-1 | S07920000 | 1 | フィルター | FILTER | |
| 5-1-1-1-2 | S07921001 | 1 | フィルタートメワ | RETAINING RING | |
| 5-1-1-1-3 | S07922001 | 1 | フィルターウケ | FILTER GUIDE | |
| 5-1-1-2 | S07923000 | 1 | パツキン | PACKING | |
| 5-1-1-3 | S07924000 | 1 | ホースL | HOSE, L | |
| 5-1-1-4 | S07925000 | 1 | ゴムカウス | RUBBER CUFFS | |
| 5-1-1-5 | S07926000 | 1 | ゴムカウス | RUBBER CUFFS | |
| 5-1-1-6 | S07927001 | 2 | ホースバンド | HOSE BAND | |
| 5-1-1-7 | S07928000 | 1 | スイコミホース | SUCTION HOSE | |
| 5-1-1-8 | S07929000 | 1 | ホースツギテS | HOSE JOINT, S | |
| 5-1-1-9 | S07930001 | 1 | ブラケットBクミ | BRACKET, B ASSY | |
| 5-1-1-9-1 | S07931001 | 1 | ブラケットB | BRACKET, B | |
| 5-1-1-9-2 | S07932001 | 2 | ボルトM5 | BOLT, M5 | |
| 5-1-1-9-3 | S07933001 | 2 | ナットM5 | NUT M5 | |
| 5-1-1-9-4 | 026050136 | 2 | ヒラザガネコガタ5 | WASHER, PLAIN S 5 | |
| 5-1-1-9-5 | S07935001 | 2 | モクネジ | WOOD SCREW | |
| 5-1-1-9-6 | S07936001 | 3 | シメネジM4 | SCREW, M4 | |
| 5-1-1-9-7 | S07937001 | 3 | ナットM4 | NUT, M4 | |
| 5-1-1-9-8 | S07938001 | 6 | ザガネ | WASHER | |
| 5-1-2 | 143361000 | 1 | サイレンサー | SILENCER | |
| 5-1-3 | 017082203 | 2 | ボルト8X22 | BOLT, M8X22 | |
| 5-1-4 | 025080236 | 4 | ヒラザガネチユウ8 | WASHER, PLAIN M 8 | |
| 5-1-5 | 028080242 | 2 | バネザガネ2-8 | WASHER, SPRING 2-8 | |
| 5-1-6 | 021080106 | 2 | ナット1シユ8 | NUT, 1 M8 | |
| 5-1-7 | 143356401 | 1 | スイッチコードクミ | SWITCH CORD ASSY, BR | |
| 5-1-8 | 154778000 | 1 | カップリング | COUPLING | |
| 5-1-9 | 031451603 | 2 | マルモクネジ4.5X16 | WOOD SCREW, ROUND M4.5X16 | |
| 5-1-10 | 200190001 | 6 | ステツプル | STAPLE | |
| 5-1-11 | 143717000 | 1 | ホジヨサイレンサー | AUXILIARY SILENCER | |
| 8 | S13075001 | 1 | フウリヨクチヨウセツキ | BLOWER ADJUSTER | |
| 9 | S10876000 | 1 | ホース300 | HOSE300 | |

From the library of: Diamond Needle Corp

118-261-CH2

- ★ 使用条件に応じて、(5-1-1-9-2,5-1-1-9-3,5-1-1-9-4)又は、(5-1-1-9-5)の部品を選択してください。
- ★ Select either (5-1-1-9-2,5-1-1-9-3,5-1-1-9-4) or (5-1-1-9-5) parts depending on the conditions of use.
- ★ Die Teile (5-1-1-9-2,5-1-1-9-3,5-1-1-9-4) und (5-1-1-9-5) müssen je nach Verwendungszweck ausgewählt werden.
- ★ Sélectionner les pièces (5-1-1-9-2,5-1-1-9-3,5-1-1-9-4) ou (5-1-1-9-5) selon les conditions d'utilisation.
- ★ Seleccionar las piezas (5-1-1-9-2,5-1-1-9-3,5-1-1-9-4) o (5-1-1-9-5) según el uso al que se destina la máquina de coser.

B. バキュームフィルター BOX 関係 / Vacuum filter box assembly / Unterdruckfilterkasteneinheit
 / Ensemble de boîtier du filtre à air à dépression / Conjunto de la caja del filtro de vacío

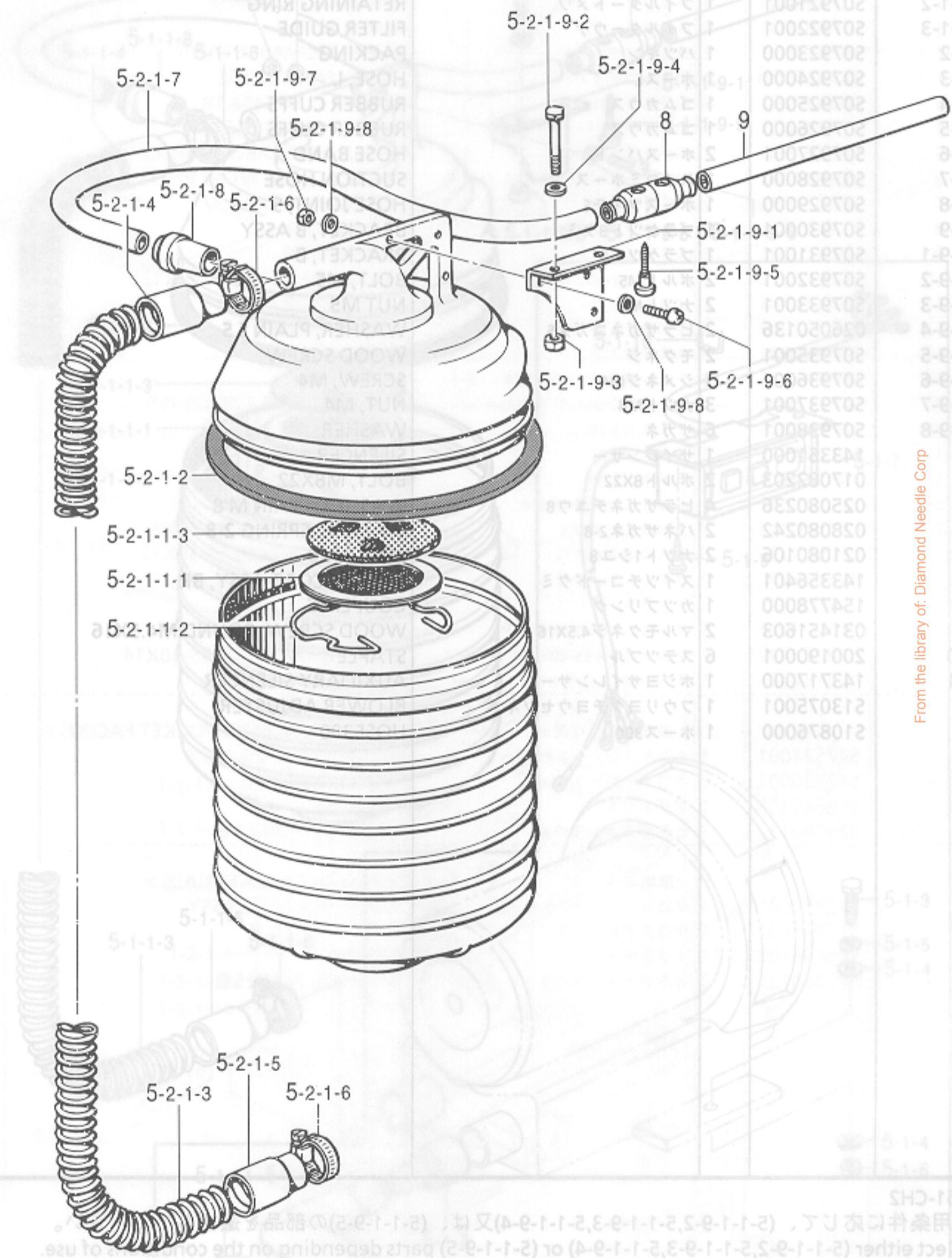

From the library of: Diamond Needle Corp

118-261-CH2
 ★ 使用条件に依りて、(2-1-1-9-2、2-1-1-9-3、2-1-1-9-4)又は、(2-1-1-9-2)の部品を、(2-1-1-9-2) parts depending on the conditions of use.
 ★ Seleccionar las piezas (2-1-1-9-2、2-1-1-9-3、2-1-1-9-4) o (2-1-1-9-2) según el uso al que se destina la máquina de
 ★ Die Teile (2-1-1-9-2、2-1-1-9-3、2-1-1-9-4) und (2-1-1-9-2) müssen je nach Verwendungszweck ausgewählt werden.
 ★ Sélectionner les pièces (2-1-1-9-2、2-1-1-9-3、2-1-1-9-4) ou (2-1-1-9-2) selon les conditions d'utilisation.

B. バキュームフィルターBOX関係 / Vacuum filter box assembly /
 Unterdruckfilterkasteneinheit / Ensemble de boîtier du filtre à air à dépression / Conjunto
 de la caja del filtro de vacío

| REF.NO. | CODE | Q'TY | ヒンメイ | NAME OF PARTS | RM |
|-----------|-----------|------|-----------------|------------------------|----|
| 5-2 | S09671001 | 1 | バキュームフィルターBOXクミ | VACUUM FILTER BOX ASSY | |
| 5-2-1 | S07916001 | 1 | フィルタボックスクミ | VACUUM FILTER BOX SET | |
| 5-2-1-1 | S07917001 | 1 | リントコレクタクミ | LINT COLLECTOR ASSY | |
| 5-2-1-1-1 | S07920000 | 1 | フィルター | FILTER | |
| 5-2-1-1-2 | S07921001 | 1 | フィルタートメワ | RETAINING RING | |
| 5-2-1-1-3 | S07922001 | 1 | フィルターウケ | FILTER GUIDE | |
| 5-2-1-2 | S07923000 | 1 | パッキン | PACKING | |
| 5-2-1-3 | S07924000 | 1 | ホースL | HOSE, L | |
| 5-2-1-4 | S07925000 | 1 | ゴムカウス | RUBBER CUFFS | |
| 5-2-1-5 | S07926000 | 1 | ゴムカウス | RUBBER CUFFS | |
| 5-2-1-6 | S07927001 | 2 | ホースバンド | HOSE BAND | |
| 5-2-1-7 | S07928000 | 1 | スイコミホース | SUCTION HOSE | |
| 5-2-1-8 | S07929000 | 1 | ホースツギテS | HOSE JOINT, S | |
| 5-2-1-9 | S07930001 | 1 | ブラケットBクミ | BRACKET, B ASSY | |
| 5-2-1-9-1 | S07931001 | 1 | ブラケットB | BRACKET, B | |
| 5-2-1-9-2 | S07932001 | 2 | ホルトM5 | BOLT, M5 | |
| 5-2-1-9-3 | S07933001 | 2 | ナットM5 | NUT M5 | |
| 5-2-1-9-4 | 026050136 | 2 | ヒラザガネコガタ5 | WASHER, PLAIN S 5 | |
| 5-2-1-9-5 | S07935001 | 2 | モクネジ | WOOD SCREW | |
| 5-2-1-9-6 | S07936001 | 3 | シメネジM4 | SCREW, M4 | |
| 5-2-1-9-7 | S07937001 | 3 | ナットM4 | NUT, M4 | |
| 5-2-1-9-8 | S07938001 | 6 | ザガネ | WASHER | |
| 8 | S13075001 | 1 | フウリヨクチヨウセツキ | BLOWER ADJUSTER | |
| 9 | S10876000 | 1 | ホース300 | HOSE300 | |

From the library of: Diamond Needle Corp

118-261-CH2

- ★ 使用条件に応じて、(5-2-1-9-2,5-2-1-9-3,5-2-1-9-4)又は、(5-2-1-9-5)の部品を選択してください。
- ★ Select either (5-2-1-9-2,5-2-1-9-3,5-2-1-9-4) or (5-2-1-9-5) parts depending on the conditions of use.
- ★ Die Teile (5-2-1-9-2,5-2-1-9-3,5-2-1-9-4) und (5-2-1-9-5) müssen je nach Verwendungszweck ausgewählt werden.
- ★ Sélectionner les pièces (5-2-1-9-2,5-2-1-9-3,5-2-1-9-4) ou (5-2-1-9-5) selon les conditions d'utilisation.
- ★ Seleccionar las piezas (5-2-1-9-2,5-2-1-9-3,5-2-1-9-4) o (5-2-1-9-5) según el uso al que se destina la máquina de coser.

仕様別部品一覧表 / DIFFERENT PARTS LIST / ZUBEHÖRLISTE / LISTE DES PIÈCES ACCESSOIRES / LISTA DE PIEZAS ACCESORIAS

<標準用>

| NO. | REF.NO. | ヒンメイ | PARTS NO. | REMARKS |
|-----|--------------------|-----------------------|------------|------------|
| 1 | A-1-1~7-1, B-5-1~9 | C.C装置セットバキューム | S13079-201 | 国内 |
| 2 | A-1-1~7-1, B-5-1~9 | C.C DEVICE SET VACUUM | S13079-202 | FOR EXPORT |
| 3 | A-1-1~7-1, B-5-2~9 | C.C装置セットバキューム | S13080-101 | 国内 |
| 4 | A-1-1~7-1, B-5-2~9 | C.C DEVICE SET VACUUM | S13080-102 | FOR EXPORT |

<向う当布付け用>

| NO. | REF.NO. | ヒンメイ | PARTS NO. | REMARKS |
|-----|--------------------|-------------------------|------------|------------|
| 1 | A-1-2~7-2, B-5-1~9 | C.C装置セットMバキューム | S47538-001 | 国内 |
| 2 | A-1-2~7-2, B-5-1~9 | C.C DEVICE SET M VACUUM | S47538-002 | FOR EXPORT |
| 3 | A-1-2~7-2, B-5-2~9 | C.C装置セットMバキューム | S47540-001 | 国内 |
| 4 | A-1-2~7-2, B-5-2~9 | C.C DEVICE SET M VACUUM | S47540-002 | FOR EXPORT |

<厚物用>

| NO. | REF.NO. | ヒンメイ | PARTS NO. | REMARKS |
|-----|--------------------|-------------------------|------------|------------|
| 1 | A-1-2~7-3, B-5-1~9 | C.C装置セットHバキューム | S47539-001 | 国内 |
| 2 | A-1-2~7-3, B-5-1~9 | C.C DEVICE SET H VACUUM | S47539-002 | FOR EXPORT |
| 3 | A-1-2~7-3, B-5-2~9 | C.C装置セットHバキューム | S47541-001 | 国内 |
| 4 | A-1-2~7-3, B-5-2~9 | C.C DEVICE SET H VACUUM | S47541-002 | FOR EXPORT |

※ 下記ブロー組をお買上げ頂いたお客様は、NO.3,4の部品コードでご注文ください。

※ For customers who purchased the blow assembly described below, order by using the Ref.NO.3 and 4 part codes.

※ Kunden, die die unten beschriebene Blasevorrichtung gekauft haben, müssen für die Bestellung die Teilecode-Referenznummern 3 und 4 benutzen.

※ Pour les clients qui ont acheté l'ensemble de soufflerie décrit ci-dessous, passer commande en utilisant les codes de pièce de n° de référence 3 et 4

※ Para aquellas personas que adquirieron el conjunto de soplador, hacer el pedido con los Codigos de pieza de referencia NO. 3 y 4.

| ブロー組 BLOWER ASSY | 備考 REMARK | | | |
|---------------------|--------------|------------|------------|----------------|
| 147979-201 | 3相 / Phase | 200 / 220V | 50 / 60 Hz | 0.09 / 0.12 kW |
| 147979-102 | 3相 / Phase | 380V | 50 Hz | 0.09 kW |
| 147979-103 | 3相 / Phase | 220 / 380V | 50 Hz | 0.09 kW |
| 147979-104 | 1相 / Phase | 100V | 50 / 60 Hz | 0.09 / 0.12 kW |
| 147979-105 | 1相 / Phase | 220V | 50 Hz | 0.09 kW |
| 147979-106 | 1相 / Phase | 115V | 60 Hz | 0.12 kW |
| 147979-107 | 1相 / Phase | 240V | 50 Hz | 0.09 kW |
| 147979-114 | 3相 / Phase | 400 / 440V | 50 Hz | 0.09 kW |

索引 / INDEX / VERZEICHNIS
/ INDEX / INDICE

| CODE | REF.NO. | Page |
|-----------|---------------|------|
| S07916001 | B - 5-1-1 | 6 |
| | B - 5-2-1 | 8 |
| S07917001 | B - 5-1-1-1 | 6 |
| | B - 5-2-1-1 | 8 |
| S07920000 | B - 5-1-1-1-1 | 6 |
| | B - 5-2-1-1-1 | 8 |
| S07921001 | B - 5-1-1-1-2 | 6 |
| | B - 5-2-1-1-2 | 8 |
| S07922001 | B - 5-1-1-1-3 | 6 |
| | B - 5-2-1-1-3 | 8 |
| S07923000 | B - 5-1-1-2 | 6 |
| | B - 5-2-1-2 | 8 |
| S07924000 | B - 5-1-1-3 | 6 |
| | B - 5-2-1-3 | 8 |
| S07925000 | B - 5-1-1-4 | 6 |
| | B - 5-2-1-4 | 8 |
| S07926000 | B - 5-1-1-5 | 6 |
| | B - 5-2-1-5 | 8 |
| S07927001 | B - 5-1-1-6 | 6 |
| | B - 5-2-1-6 | 8 |
| S07928000 | B - 5-1-1-7 | 6 |
| | B - 5-2-1-7 | 8 |
| S07929000 | B - 5-1-1-8 | 6 |
| | B - 5-2-1-8 | 8 |
| S07930001 | B - 5-1-1-9 | 6 |
| | B - 5-2-1-9 | 8 |
| S07931001 | B - 5-1-1-9-1 | 6 |
| | B - 5-2-1-9-1 | 8 |
| S07932001 | B - 5-1-1-9-2 | 6 |
| | B - 5-2-1-9-2 | 8 |
| S07933001 | B - 5-1-1-9-3 | 6 |
| | B - 5-2-1-9-3 | 8 |
| S07935001 | B - 5-1-1-9-5 | 6 |
| | B - 5-2-1-9-5 | 8 |
| S07936001 | B - 5-1-1-9-6 | 6 |
| | B - 5-2-1-9-6 | 8 |
| S07937001 | B - 5-1-1-9-7 | 6 |
| | B - 5-2-1-9-7 | 8 |
| S07938001 | B - 5-1-1-9-8 | 6 |
| | B - 5-2-1-9-8 | 8 |
| S08639000 | A - 7-1-3 | 2 |
| S08646100 | A - 7-1-2 | 2 |
| | A - 7-2-2 | 4 |
| | A - 7-3-2 | 4 |
| S09664101 | B - 5-1 | 6 |
| S09671001 | B - 5-2 | 8 |
| S10876000 | B - 9 | 6 |
| | B - 9 | 8 |
| S11565101 | A - 7-1 | 2 |
| S11566001 | A - 7-1-1 | 2 |
| | A - 7-3-1 | 4 |
| S11590001 | A - 1-1-1 | 2 |
| S11591001 | A - 1-1-1-1 | 2 |
| | A - 1-2-1-1 | 4 |
| S11592001 | A - 1-1-1-2 | 2 |
| | A - 1-2-1-2 | 4 |
| S11593001 | A - 1-1-1-2-1 | 2 |
| | A - 1-2-1-2-1 | 4 |
| S11594000 | A - 1-1-1-2-2 | 2 |
| | A - 1-2-1-2-2 | 4 |
| S11595001 | A - 1-1-1-4 | 2 |
| | A - 1-2-1-4 | 4 |
| S11597001 | A - 1-1-1-5 | 2 |

| CODE | REF.NO. | Page |
|-----------|---------------|------|
| S11597001 | A - 1-2-1-5 | 4 |
| S11598001 | A - 1-1-1-6 | 2 |
| | A - 1-2-1-6 | 4 |
| S11599001 | A - 1-1-1-8 | 2 |
| | A - 1-2-1-8 | 4 |
| S11600001 | A - 1-1-1-9 | 2 |
| | A - 1-2-1-9 | 4 |
| S11601001 | A - 1-1-1-11 | 2 |
| | A - 1-2-1-11 | 4 |
| S11602001 | A - 1-1-1-13 | 2 |
| | A - 1-2-1-13 | 4 |
| S11603001 | A - 1-1-1-15 | 2 |
| | A - 1-2-1-15 | 4 |
| S11604000 | A - 1-1-1-17 | 2 |
| S11605001 | A - 1-1-1-19 | 2 |
| | A - 1-2-1-19 | 4 |
| S11606001 | A - 1-1-3 | 2 |
| | A - 1-2-3 | 4 |
| S11607001 | A - 1-1-3-1 | 2 |
| | A - 1-2-3-1 | 4 |
| S11608001 | A - 1-1-3-2 | 2 |
| | A - 1-2-3-2 | 4 |
| S11609001 | A - 1-1 | 2 |
| S11678001 | A - 1-1-1-14 | 2 |
| | A - 1-2-1-14 | 4 |
| S13075001 | B - 8 | 6 |
| | B - 8 | 8 |
| S34200000 | A - 7-1-4 | 2 |
| S47530001 | A - 7-2-1 | 4 |
| S47531001 | A - 7-2 | 4 |
| S47532001 | A - 7-3 | 4 |
| S47533000 | A - 1-2-1-17 | 4 |
| S47534001 | A - 1-2-1 | 4 |
| S47535001 | A - 1-2 | 4 |
| 017082203 | B - 5-1-3 | 6 |
| 018771432 | A - 1-1-4 | 2 |
| | A - 1-2-4 | 4 |
| 021080106 | B - 5-1-6 | 6 |
| 025080132 | A - 7-2-3 | 4 |
| | A - 7-3-3 | 4 |
| 025080236 | B - 5-1-4 | 6 |
| 026050136 | B - 5-1-1-9-4 | 6 |
| | B - 5-2-1-9-4 | 8 |
| 028080242 | B - 5-1-5 | 6 |
| 031451603 | B - 5-1-9 | 6 |
| 062670812 | A - 1-1-1-20 | 2 |
| | A - 1-2-1-20 | 4 |
| 062671212 | A - 1-1-1-10 | 2 |
| | A - 1-2-1-10 | 4 |
| 062681212 | A - 1-1-2 | 2 |
| | A - 1-2-2 | 4 |
| 100032004 | A - 1-1-1-7 | 2 |
| | A - 1-2-1-7 | 4 |
| 100242003 | A - 1-1-1-12 | 2 |
| | A - 1-2-1-12 | 4 |
| 141542001 | A - 1-1-1-3 | 2 |
| | A - 1-1-1-16 | 2 |
| | A - 1-2-1-3 | 4 |
| | A - 1-2-1-16 | 4 |
| 141544001 | A - 1-1-1-18 | 2 |
| | A - 1-2-1-18 | 4 |
| 143356401 | B - 5-1-7 | 6 |
| 143361000 | B - 5-1-2 | 6 |

| CODE | REF.NO. | Page |
|-----------|------------|------|
| 143717000 | B - 5-1-11 | 6 |
| 154778000 | B - 5-1-8 | 6 |
| 155162001 | A - 1-1-5 | 2 |
| | A - 1-2-5 | 4 |
| 200190001 | B - 5-1-10 | 6 |

From the library of: Diamond Needle Corp